

# Extrusora | Misturador | Resfriador

## Especificações Técnicas



PLASG IND. E COM. DE MÁQUINAS LTDA.

# Extrusora | Misturador | Resfriador



## EXTRUSORAS DUPLA ROSCA CONTRA-ROTANTE

Extrusora Tipo	DR 50	DR 70
RPM	60	70
L/D	14/22	14/26
Acionamento (kw)	7,5	18,5
Acionamento (cv)	40/60	130/180
Plastificação (kg/h)	1500	3300
Peso (kg)	1500	3300
Comprimento (mm)	2220	2945
Largura (mm)	370	816
Altura (mm)	2050	2394
Aquecimento por zona (kw)	3	4,5

## EXTRUSORAS MONO-ROSCA

Extrusora tipo	PG 25	PG 30	PG 35	PG 45	PG 60	PG 75	PG 80	PG 90	PG 120	PG 150
Ø Rosca (mm)	25	30	35	45	60	75	80	90	120	150
RPM	100	120	120	150	150	150	150	150	130	100
L/D	26/35	26/35	26/35	26/35	26/35	26/35	26/35	26/35	26/35	26/35
Acionamento (cv)	5/7,5	7,5/10	10/15	15/20	30/50	40/60	50/75	75/125	125/200	150/400
Plastificação (Kg/h)										
PP	5	8/12	15/25	20/40	50/70	80/120	100/140	200/350	400/500	500/700
PVC/FLEX /FIO		15/20	20/30	25/45	90/120	90/140		180/350		
PVC	8	12/18	20/25	20/40	50/80	120/150	140/175	250/300	300/450	700/1000
PS	10	15/20	30/40	40/60	60/100	120/180	150/200	250/350	400/650	800/1200
Comprimento (mm)	3240	1250	1435	1750	2500	3900	2990	1660	5285	7475
Largura (mm)	580	630	630	900	705	1350	1035	1070	2030	1260
Altura (mm)	1500	1545	1545	1590	1880	1910	2015	2200	2320	2570
Aquecimento Por Zona (kw)	0,9	1,0	1,5	1,9	2,3	4,3	5,3	6,5	7,5	10

## MISTURADOR PLASG MODELO 2008

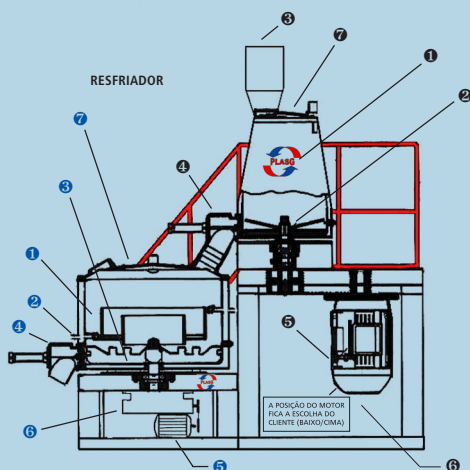

### MISTURADOR

- 1 Tacho do Misturador em Inox
- 2 Hélice do Misturador em Inox Revestida com Carbeto de Tungstenio
- 3 Funil do Misturador em Inox
- 4 Descarga de Resina do Misturador
- 5 Motor do Misturador
- 6 Base
- 7 Tampa do Misturador em Inox

## MISTURADOR/RESFRIADOR

Modelos	Capacidade útil	Potência do motor		Produção
		Rígido	Flexível	
PG-LAB	6	5 (cv) / 3,7 (kw)	4,6/3,1 (cv) / 3,4/2,3 (kw)	10
PG - V1	30	30 (cv) / 22 (kw)	30/23 (cv) / 22/17 (kw)	200
PG - V2	150	75 (cv) / 55 (kw)	80/50 (cv) / 59/37 (kw)	500
PG - V3	200	100 (cv) / 73,6 (kw)	95/70 (cv) / 70/51,5 (kw)	700
PG - V4	300	150 (cv) / 110 (kw)	140/106 (cv) / 103/78 (kw)	1000
PG - V8	660	250 (cv) / 185 (kw)	250/200 (cv) / 185/150 (kw)	2000

### RESFRIADOR

- 1 Tacho do Misturador em Inox
- 2 Sistema de Refrigeração da Resina em Inox
- 3 Hélice do Resfriador em Inox
- 4 Descarga de Resina do Resfriador
- 5 Motor do Resfriador
- 6 Redutor Alto Torque
- 7 Tampa do Resfriador em Inox

### MODELO PL-MR

POTÊNCIA CV	PRODUÇÃO
60	350/400 K/H
75	450/500 K/H
125	800/900 K/H
150	900/1000 K/H



**PLASG IND. E COM. DE MÁQUINAS LTDA.**

Av. Moinho Fabrini, 1080/1082 - 09862-000 - São Bernardo do Campo - SP  
Tel./Fax: (11) 4392-3900/8794 - E-mail: plasg@uol.com.br